

# User Manual - FMB Series

## MEAN WELL EUROPE

Charged by

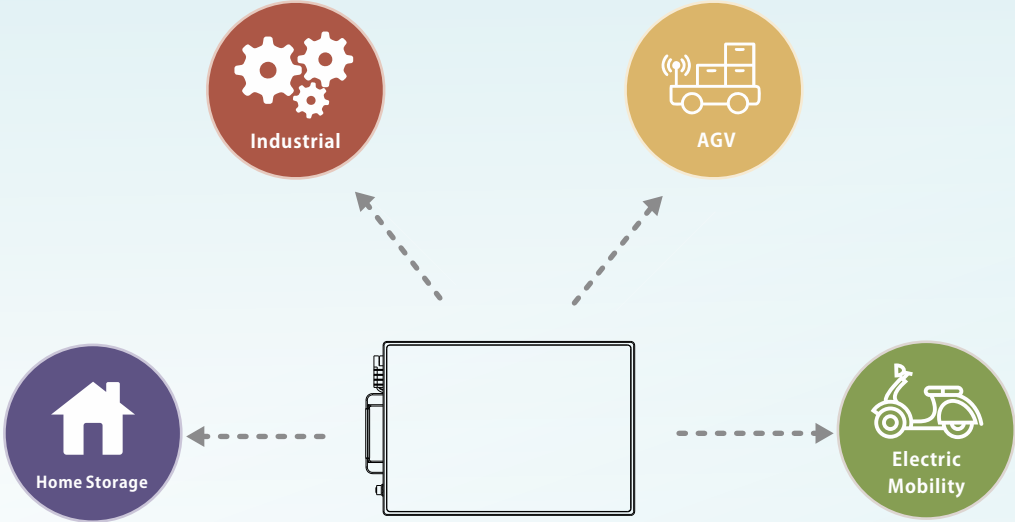

### *Intelligent Lithium Battery Pack*

• Compatible with multiple MEAN WELL smart chargers

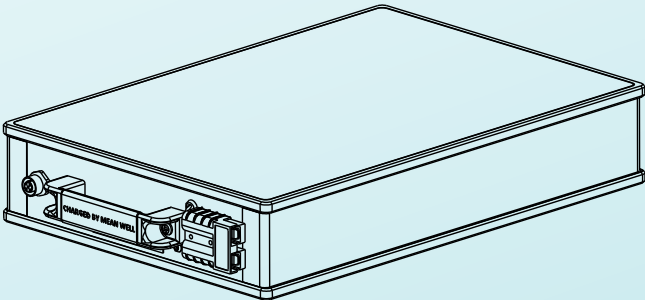
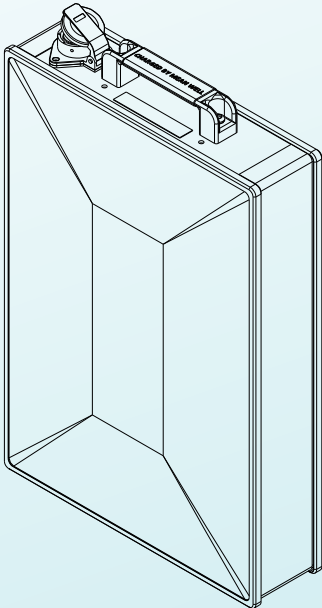



# Handleiding

FMB Lithium Battery

## 1. Product introductie

De FMB-batterijserie is speciaal ontworpen voor maritieme toepassingen en gebruik in zware omstandigheden.

## 2. Specificaties

Spanningsbereik: 40.6V ~ 58.8V

Capaciteit: aangegeven op onderzijde product.

Ontlaadstroom via accupolen: 40A continu (80A piek, 3s)

Laadstroom via accupolen: 10A

Temperatuurbereik ontladen: -10°C ~ 65°C

Temperatuurbereik laden: 0°C ~ 45°C

Bluetooth: Optioneel. BLE 4.2, "Charged by MEAN WELL" app beschikbaar in Appstore en Google play store.

## 3. Beschrijving onderdelen

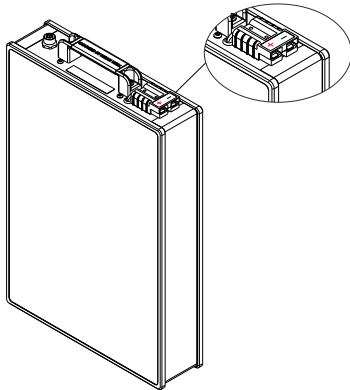

SB50.BLK-flat + M12-F

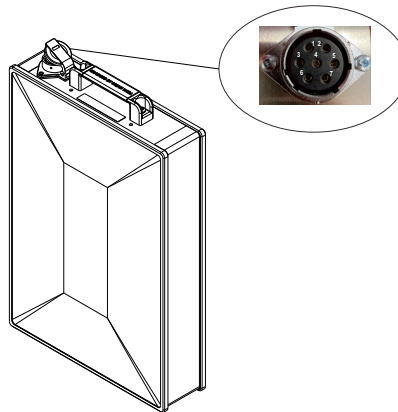

Weipu 7P F

1,2(+) 6,7(-) 4(CAN high) 5(CAN low)

## 4. Gebruik

- Gebruik de accu enkel voor toepassingen waarvoor deze is bestemd. Bij twijfel neem contact op met de specialisten van MEAN WELL EUROPE.
- Na gebruik dient de accu te worden opgeladen.
- Laad de accu minimaal eens per 2 maanden op, ook indien deze niet wordt gebruikt.
- Wanneer de accu langere tijd niet wordt gebruikt is het beste om deze met 50% capaciteit op kamertemperatuur op te slaan.
- Laat de accu niet vallen en voorkom ernstig stoten.
- De accu is niet waterdicht. Voorkom dat de accu nat of vochtig kan worden.
- Gebruik enkel een geschikte MEAN WELL oplader of een vergelijkbare oplader die is aangeraden door MEAN WELL EUROPE of een erkende MEAN WELL distributeur. Gebruik van de verkeerde oplader beschadigt de accu.
- Gebruik de accu niet in serie- of parallelschakelingen, tenzij aangesloten door een erkende MEAN WELL distributeur. Zorg dat u bent ingelicht over mogelijke complicaties.
- Bij problemen of eigenaardigheden dient u contact op te nemen met de specialisten van MEAN WELL EUROPE.

## 5. Garantie

Het product heeft 2 jaar garantie, daarbij dienen de volgende voorwaarden in acht te worden genomen:

- Garantie verloopt middels het serienummer (Serial No.) van het product, bij verwijdering of het aanpassen hiervan vervalt het recht op garantie.
- Het niet naleven van punt 4. (Gebruik) gaat ten koste van het recht op garantie.
- Garantie geldt niet voor schade door vallen/trillen/stoten, waterschade, onnatuurlijke slijtage, onvakkundig handelen of het niet naleven van de handleiding.

Op dit product zijn algemene voorwaarden van toepassing, te vinden op <https://meanwellpowersupplies.com>



# Manual

## FMB Lithium Battery

### 1. Product information

The FMB battery series is specially designed for marine applications and use in harsh environments.

### 2. Specifications

Voltage range: 40.6V ~ 58.8V

Capacity: indicated on the bottom of the product.

Discharge current via battery terminals: 40A continuously (80A peak, 3s)

Charging current via battery terminals: 10A

Discharge temperature range: -10°C ~ 65°C

Charge temperature range: 0°C ~ 45°C

Bluetooth: Optional. BLE 4.2, "Charged by MEAN WELL" app available in Appstore and Google play store.

### 3. Description of the elements

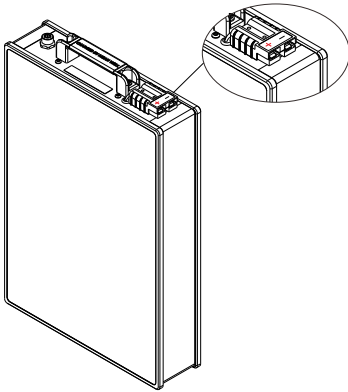

SB50.BLK-flat + M12-F

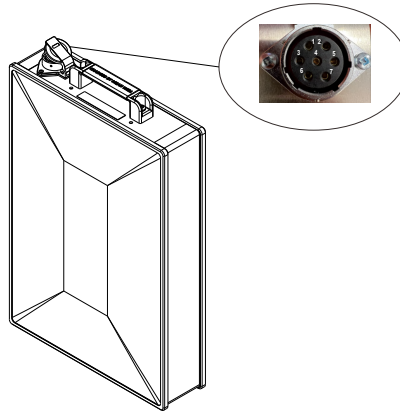

Weipu 7P F

1,2(+) 6,7(-) 4(CAN high) 5(CAN low)

### 4. Usage

- Only use the battery for applications for which it is intended. In case of any doubt contact the specialists of MEAN WELL EUROPE
- The battery must be charged after usage.
- Charge the battery at least once every 2 months, even if it is not being used.
- When the battery is not used for a longer period of time, it is best to store it with 50% capacity at room temperature.
- Do not drop the battery and avoid serious impact.
- The battery is not waterproof. Prevent the battery from getting wet or damp.
- Only use a suitable MEAN WELL charger or a compatible charger, recommended by MEAN WELL EUROPE or an authorized MEAN WELL distributor. Using the wrong charger will damage the battery.
- Do not use the battery in series or parallel circuits unless connected by an authorized MEAN WELL distributor. Make sure you have been informed about possible complications.
- In the event of problems or oddities, you should contact the MEAN WELL EUROPE specialists.

### 5. Warranty

The product has a 2-year warranty. In addition, the following conditions must be observed:

- Warranty is given based on the serial number (Serial No.) of the product, the right to warranty expires upon removal or modification.
- Failure to comply with point 4. (Usage) is at the expense of the warranty.
- Warranty does not cover damage from falling/vibration/impacts, water damage improper act or not following the instructions correctly.

There are terms and conditions applied on this product, available at <https://meanwellpowersupplies.com>



# Manuel

## FMB Lithium Battery

### 1.Introduction du produit

La série de batteries FMB est spécialement conçue pour les applications marines et une utilisation dans des environnements difficiles.

### 2.Specifications du produit

Plage de tension: 40.6V ~ 58.8V

Capacité: indiquée sur le bas produit.

Courant de décharge via les bornes de la batterie: 40A constant (80A pic, 3s)

Courant de charge via les bornes de la batterie: 10A

Plage de température lors du déchargement: -10°C ~ 65°C

Plage de température lors du chargement: 0°C ~ 45°C

Bluetooth: Optionnel. BLE 4.2, application "Charged by MEAN WELL" disponible sur Appstore et Google Play Store.

### 3.Description des éléments

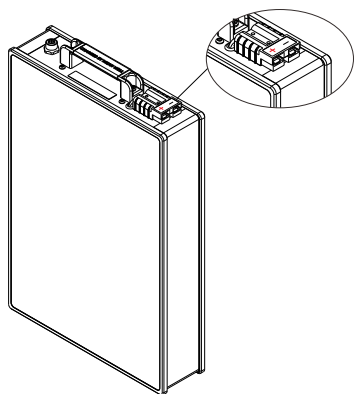

SB50.BLK-flat + M12-F

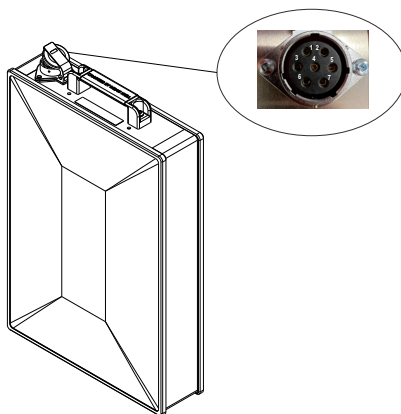

Weipu 7P F

1,2(+) 6,7(-) 4(CAN high) 5(CAN low)

### 4.Mode d'emploi

- Utilisez la batterie uniquement pour les applications auxquelles elle est destinée. En cas de doute, contactez les spécialistes de MEAN WELL EUROPE.
- La batterie doit être chargée après utilisation.
- Chargez la batterie au moins une fois tous les 2 mois, même si vous ne l'utilisez pas.
- Lorsque la batterie n'est pas utilisée pendant une période prolongée, il est préférable de la stocker avec une capacité de 50% à température ambiante.
- Ne laissez pas tomber la batterie et évitez tout impact grave.
- La batterie n'est pas étanche. Évitez que la batterie soit mouillée ou humide.
- Utilisez uniquement un chargeur MEAN WELL approprié ou un chargeur comparable, recommandé par MEAN WELL EUROPE ou par un revendeur MEAN WELL agréé. L'utilisation d'un mauvais chargeur est susceptible d'endommager la batterie.
- Ne connectez pas la batterie en série ou en parallèle sans autorisation préalable. Toute connexion doit être effectuée par un revendeur MEAN WELL agréé. Assurez-vous d'avoir été informé des complications possibles.
- En cas de problèmes ou de bizarreries, vous devez contacter les spécialistes de MEAN WELL EUROPE.

### 5.Garantie

La garantie du produit est de 2 ans. En outre, les conditions suivantes doivent être observées :

- La garantie est donnée par le numéro de série du produit (Serial No.), le droit à la garantie expire lors de son enlèvement ou de sa modification.
- Le non-respect du point 4. (Mode d'emploi) annulera automatiquement la garantie.
- La garantie ne couvre pas les dommages causés par les chutes, vibrations, chocs, dégâts des eaux, usure anormale, manipulation non conforme ou non-respect du manuel.

Les termes et conditions appliqués à ce produit sont disponibles sur <https://meanwellpowersupplies.com>



# Manual

## FMB Lithium Battery

### 1.Introducción de producto

La serie de baterías FMB está especialmente diseñada para aplicaciones marinas y para su uso en entornos hostiles.

### 2.Especificaciones

Rango de voltaje: 40.6V ~ 58.8V

Capacidad: indicada en la parte inferior del producto.

Corriente de descarga a través de los terminales de la batería: 40A constante (80A pico, 3s)

Corriente de carga a través de los terminales de la batería: 10A

Rango de temperatura de descarga: -10°C ~ 65°C

Rango de temperatura de carga: 0°C ~ 45°C

Bluetooth: Opcional. BLE 4.2, aplicación "Charged by MEAN WELL" disponible en App Store y Google Play Store.

### 3.Descripción de los elementos

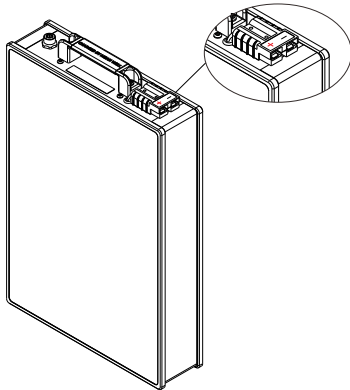

SB50.BLK-flat + M12-F

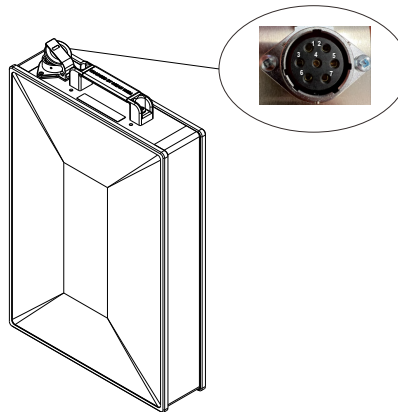

Weipu 7P F

1,2(+) 6,7(-) 4(CAN high) 5(CAN low)

### 4.Uso

- Utilice la batería únicamente para las aplicaciones para las que está diseñada. En caso de duda, contacte a los especialistas de MEAN WELL EUROPE.
- Después de usar la batería, debe ser recargada.
- Cargue la batería al menos una vez cada 2 meses, incluso si no se está utilizando.
- Cuando la batería no se use durante un período prolongado, se recomienda almacenarla con una capacidad del 50% a temperatura ambiente.
- No deje caer la batería y evite impactos graves.
- La batería no es resistente al agua. Evite que la batería se moje o se humedezca.
- Utilice únicamente un cargador MEAN WELL adecuado o un cargador similar recomendado por MEAN WELL EUROPE o un distribuidor autorizado de MEAN WELL. El uso de un cargador incorrecto puede dañar la batería.
- No use la batería en circuitos en serie o en paralelo a menos que sea conectada por un distribuidor autorizado de MEAN WELL. Asegúrese de estar informado sobre posibles complicaciones.
- En caso de problemas o anomalías, póngase en contacto con los especialistas de MEAN WELL EUROPE.

### 5.Garantía

El producto tiene dos años de garantía, para lo cual se deben observar las siguientes condiciones:

- La garantía se valida con el número de serie (Serial No.). El derecho a la garantía expira si se retira o cambia el número.
- El incumplimiento del punto 4 (Uso) invalida la garantía.
- La garantía no cubre daños ocasionados por caídas, vibraciones, impactos, daños provocados por agua, desgaste anormal, uso incorrecto o por no seguir las instrucciones correctamente.

Existen términos y condiciones que se aplican a este producto, disponibles en <https://meanwellpowersupplies.com>



# Manual

## FMB Lithium Battery

### 1. Produkteinführung

Die FMB-Batterieserie wurde speziell für Schiffsanwendungen und den Einsatz in rauen Umgebungen entwickelt.

### 2. Spezifikationen

Spannungsbereich: 40.6V ~ 58.8V

Kapazität: auf der Unterseite des Produktes angegeben.

Entladestrom überbatterieklammer: 40A konstant (80A Spitze, 3s)

Ladestrom über batterieklammer: 10A

Temperaturbereich entladen: -10°C ~ 65°C

Temperaturbereich laden: 0°C ~ 45°C

Bluetooth: Optional. BLE 4.2, "Charged by MEAN WELL" App im Appstore und im Google Play Store erhältlich.

### 3. Beschreibung der Teile

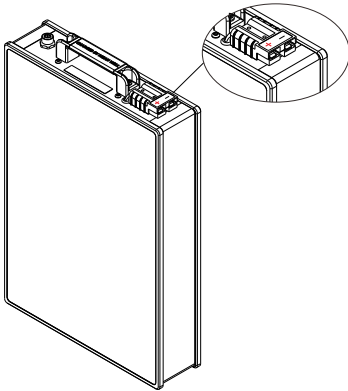

SB50.BLK-flat + M12-F

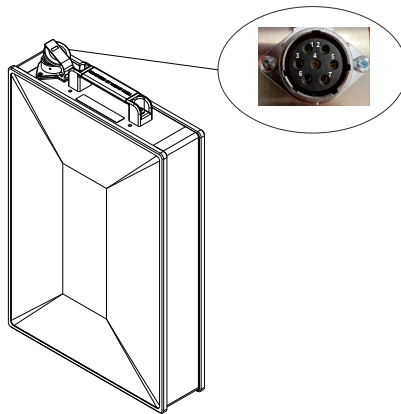

Weipu 7P F

1,2(+) 6,7(-) 4(CAN high) 5(CAN low)

### 4. Verwendung

- Verwenden sie den Akku nur für Anwendungen, für die er bestimmt ist. Wenden sie sich im Zweifelsfall an die MEAN WELL EUROPE -spezialisten.
- Der Akku muss nach dem gebrauch aufgeladen werden.
- Laden sie den Akku mindestens alle 2 Monaten auf, auch wenn er nicht verwendet wird.
- Wenn der Akku längere zeit nicht verwendet wird, lagern sie ihn am besten mit einer Kapazität von 50% bei Raumtemperatur.
- Lassen sie den Akku nicht fallen und vermeiden Sie schwere Stöße.
- Der Akku ist nicht wasserdicht. Verhindern Sie, dass der Akku nass oder feucht wird.
- Verwenden sie nur ein geeignetes MEAN WELL -Ladegerät oder ein vergleichbares Ladegerät, das von MEAN WELL EUROPE oder einem autorisierten MEAN WELL -händler empfohlen wird. Die Verwendung eines falschen Ladegerätes beschädigt den Akku.
- Verwenden sie den Akku nicht in Serien- oder Parallelschaltung, nur wenn er ist von einem autorisierten MEAN WELL-händler angeschlossen. Stellen Sie sicher, dass sie über mögliche Komplikationen informiert wurden.
- Bei Problemen oder Unregelmäßigkeiten wenden Sie sich an die MEAN WELL EUROPE -spezialisten.

### 5. Garantie

Das Produkt hat 2 Jahre Garantie auf Produktionsfehler. Die folgenden Bedingungen müssen beachtet werden:

- Die Garantie bezieht sich auf die Seriennummer (Serial No.) des Produktes. Das recht auf Garantie erlischt mit Entfernung oder Änderung.
- Die Nichteinhaltung von punkt 4. (Verwendung) geht zu Lasten der Garantie.
- Die Garantie gilt nicht für Schäden aufgrund von fallen / Vibrationen / Stöße, Wasserschäden, unnatürliche Abnutzung, unsachgemäßer Behandlung oder Nichtbeachtung der manuell.

Für dieses Produkt gelten die allgemeinen Geschäftsbedingungen, die sie unter <https://meanwellpowersupplies.com>



# Manual

## FMB Lithium Battery

### 1.Introduzione del prodotto

La serie di batterie FMB è progettata specificamente per applicazioni marine e per l'uso in ambienti difficili.

### 2.Specifiche del prodotto

Gamma di tensione: 40.6V ~ 58.8V

Capacità: indicata sul fondo del prodotto.

Corrente di scarica tramite i morsetti della batteria: 40A continuo (picco 80A, 3s)

Corrente di carica tramite i morsetti della batteria: 10A

Intervallo di temperatura di scarica: -10°C ~ 65°C

Intervallo di temperatura di carica: 0°C ~ 45°C

Bluetooth: Opzionale. BLE 4.2, app "Charged by MEAN WELL" disponibile su App Store e Google Play Store.

### 3.Descrizione degli elementi

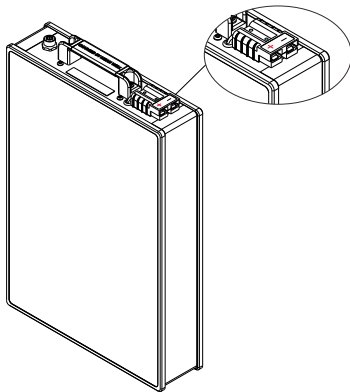

SB50.BLK-flat + M12-F

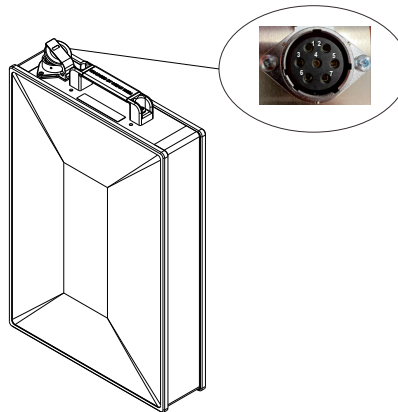

Weipu 7P F

1,2(+) 6,7(-) 4(CAN high) 5(CAN low)

### 4.Modalità d'uso

- Utilizzare la batteria solo per le applicazioni per le quali è destinata. In caso di dubbi, contattare gli specialisti di MEAN WELL EUROPE.
- La batteria deve essere ricaricata dopo l'uso.
- Caricare la batteria almeno una volta ogni 2 mesi, anche se non viene utilizzata.
- Quando la batteria non viene utilizzata per un lungo periodo, è consigliabile conservarla con una capacità del 50% a temperatura ambiente.
- Non far cadere la batteria ed evitare impatti gravi.
- La batteria non è impermeabile. Evitare che la batteria venga a contatto con l'acqua.
- Utilizzare solo un caricabatterie MEAN WELL o un caricatore equivalente raccomandato da MEAN WELL EUROPE o da un rivenditore autorizzato MEAN WELL. L'uso di un caricatore non idoneo danneggerà la batteria.
- Non utilizzare la batteria in circuiti in serie o in parallelo a meno che non sia collegata da un rivenditore autorizzato MEAN WELL. Assicurarsi di essere stati informati su eventuali complicazioni.
- In caso di problemi o anomalie, contattare gli specialisti di MEAN WELL EUROPE.

### 5.Garanzia

La garanzia del prodotto è di 2 anni. È necessario considerare le seguenti condizioni:

- La garanzia è valida solo con il numero di serie (Serial No.) presente sul prodotto. La garanzia non sarà più valida se il prodotto viene aperto e/o modificato.
- La mancata osservanza del punto 4 (Modalità d'uso) invalida la garanzia.
- La garanzia non copre danni causati da cadute, scosse, impatti, danni provocati dall'acqua, usura anomala, uso improprio o mancata osservanza delle istruzioni.

Esistono termini e condizioni applicabili a questo prodotto, disponibili su <https://meanwellpowersupplies.com>



# Instrukcja obsługi

FMB Lithium Battery

## 1. Informacje o produkcie

Seria akumulatorów FMB została specjalnie zaprojektowana do zastosowań morskich oraz do użytkowania w trudnych warunkach.

## 2. Specyfikacje

Zakres napięcia: 40.6V ~ 58.8V

Pojemność: podana na spodzie produktu.

Prąd rozładowania przez bieguny akumulatora: 40A ciągły (80A szczytowy, 3s)

Prąd ładowania przez bieguny akumulatora: 10A

Zakres temperatury rozładowania: -10°C ~ 65°C

Zakres temperatury ładowania: 0°C ~ 45°C

Bluetooth: Opcjonalnie. BLE 4.2, aplikacja "Charged by MEAN WELL" dostępna w App Store i Google Play.

## 3. Opis elementów

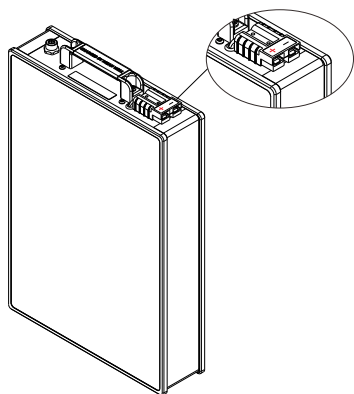

SB50.BLK-flat + M12-F

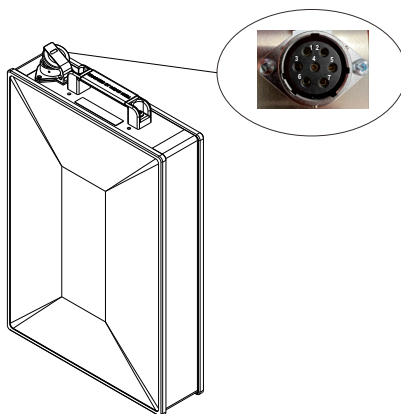

Weipu 7P F

1,2(+) 6,7(-) 4(CAN high) 5(CAN low)

## 4. Użycie

- Używaj akumulatora wyłącznie do zastosowań, do których jest przeznaczony. W razie wątpliwości skontaktuj się ze specjalistami z MEAN WELL EUROPE.
- Akumulator musi być naładowany po użyciu.
- Ładuj akumulator co najmniej raz na 2 miesiące, nawet jeśli nie jest używany.
- Kiedy akumulator nie jest używany przez dłuższy czas, najlepiej przechowywać go przy około 50% pojemności w temperaturze pokojowej.
- Nie upuszczaj akumulatora i unikaj poważnych wstrząsów.
- Akumulator nie jest wodoodporny. Należy unikać zamoczenia lub zawilgocenia baterii.
- Używaj wyłącznie odpowiedniej ładowarki MEAN WELL lub kompatybilnej ładowarki, zalecanej przez MEAN WELL EUROPE lub autoryzowanego dystrybutora MEAN WELL. Użycie niewłaściwej ładowarki spowoduje uszkodzenie akumulatora.
- Nie używaj akumulatorów w połączeniu szeregowym lub równoległym, chyba, że jest ono wykonane przez autoryzowanego dystrybutora MEAN WELL. Upewnij się, że zostałeś poinformowany o możliwych komplikacjach.
- W przypadku problemów lub nieprawidłowości, skontaktuj się ze specjalistami z MEAN WELL EUROPE.

## 5. Gwarancja

Produkt objęty jest 2-letnią gwarancją. Ponadto muszą być spełnione następujące warunki:

- Gwarancja jest udzielana na podstawie numeru seryjnego produktu (Serial No.), prawo do gwarancji wygasa w przypadku usunięcia lub modyfikacji numeru seryjnego.
- Niezastosowanie się do punktu 4. (Użycie) powoduje utratę prawa do gwarancji.
- Gwarancja nie obejmuje uszkodzeń spowodowanych upadkiem, wibracjami, uderzeniami, uszkodzeniami wodnymi, niewłaściwym użytkowaniem lub nieprzestrzeganiem instrukcji.

Na ten produkt mają zastosowanie warunki ogólne, dostępne na stronie <https://meanwellpowersupplies.com>

**MEAN WELL EUROPE N.V.**

Langs de Werf 8, 1185XT Amstelveen, The Netherlands

Tel: +31-20-758-6000 Fax: +31-20-758-6001

<https://meanwellpowersupplies.com>

E-mail: [contact@meanwell.eu](mailto:contact@meanwell.eu)